



08/231-231/MP
16.02.2024

КИЇВСЬКА МІСЬКА РАДА

II СЕСІЯ IX СКЛИКАННЯ

РІШЕННЯ

№ _____

Про передачу ТОВАРИСТВУ З ОБМЕЖЕНОЮ ВІДПОВІДАЛЬНІСТЮ «ТЕХНО ВАЛДІ» земельної ділянки в оренду для експлуатації та обслуговування будівель торгівлі на вул. Академіка Заболотного, 156/2 у Голосіївському районі міста Києва



420397753

Розглянувши заяву ТОВАРИСТВА З ОБМЕЖЕНОЮ ВІДПОВІДАЛЬНІСТЮ «ТЕХНО ВАЛДІ» (код ЄДРПОУ 44978109, місцезнаходження: 03032, місто Київ, вул. Саксаганського, 74) від 01 лютого 2024 року № 72361-008258129-031-03 та проєкт землеустрою щодо відведення земельної ділянки, відповідно до статей 9, 79¹, 83, 93, 116, 122, 123, 124, 186 Земельного кодексу України, статей 1212, 1214 Цивільного кодексу України, Закону України «Про оренду землі», Закону України «Про внесення змін до деяких законодавчих актів України щодо розмежування земель державної та комунальної власності», пункту 34 частини першої статті 26 Закону України «Про місцеве самоврядування в Україні», Закону України «Про адміністративну процедуру», Київська міська рада

ВИРІШИЛА:

1. Затвердити проєкт землеустрою щодо відведення земельної ділянки ТОВАРИСТВУ З ОБМЕЖЕНОЮ ВІДПОВІДАЛЬНІСТЮ «ТЕХНО ВАЛДІ» для будівництва та обслуговування будівель торгівлі на вул. Академіка Заболотного, 156/2 у Голосіївському районі м. Києва (категорія земель – землі житлової та громадської забудови, заява ДЦ від 01 лютого 2024 року № 72361-008258129-031-03, справа 420397753).

2. Передати ТОВАРИСТВУ З ОБМЕЖЕНОЮ ВІДПОВІДАЛЬНІСТЮ «ТЕХНО ВАЛДІ», за умови виконання пункту 3 цього рішення, в оренду на 10 років земельну ділянку площею 0,1961 га (кадастровий номер 8000000000:79:123:0008) для експлуатації та обслуговування будівель торгівлі (код виду цільового призначення – 03.07 для будівництва та обслуговування будівель торгівлі) на вул. Академіка Заболотного, 156/2 у Голосіївському районі міста Києва із земель комунальної власності територіальної громади міста Києва у зв'язку з набуттям права власності на нерухоме майно (право власності зареєстровано в Державному реєстрі речових прав на нерухоме майно 21 червня 2023 року, номер відомостей про речове право 50760263).

3. ТОВАРИСТВУ З ОБМЕЖЕНОЮ ВІДПОВІДАЛЬНІСТЮ «ТЕХНО ВАЛДІ»:

3.1. Виконувати обов'язки землекористувача відповідно до вимог статті 96 Земельного кодексу України.

3.2. У місячний строк з дня набрання чинності цим рішенням надати до Департаменту земельних ресурсів виконавчого органу Київської міської ради (Київської міської державної адміністрації) документи, визначені законодавством України, необхідні для укладання договору оренди земельної ділянки (зокрема, охоронний договір на зелені насадження або інформацію уповноваженого органу про відсутність зелених насаджень на земельній ділянці).

3.3. Питання майнових відносин вирішувати в установленому порядку.

3.4. Забезпечити вільний доступ для прокладання нових, ремонту та експлуатації існуючих інженерних мереж і споруд, що знаходяться в межах земельної ділянки.

3.5. Виконати вимоги, викладені у листах Департаменту містобудування та архітектури виконавчого органу Київської міської ради (Київської міської державної адміністрації) від 17 жовтня 2023 року № 055-8090, Міністерства культури та інформаційної політики України від 13 грудня 2023 року № 06/35/11018-23.

3.6. У разі необхідності проведення реконструкції, питання оформлення дозвільної та проектної документації вирішувати в порядку, визначеному законодавством України.

3.7. Під час використання земельної ділянки дотримуватися обмежень у її використанні, зареєстрованих у Державному земельному кадастрі.

3.8. Дотримуватись проектних рішень детального плану території в районі вулиць Академіка Заболотного, Академіка Лебедева та Метрологічної у Голосіївському районі м. Києва, затвердженого рішенням Київської міської ради від 21 липня 2016 року № 827/827.

3.9. Земельну ділянку в межах червоних ліній використовувати з обмеженням відповідно до вимог містобудівного законодавства та вимог Закону України «Про автомобільні дороги».

3.10. Дотримуватися вимог Закону України «Про охорону культурної спадщини», Закону України «Про природно-заповідний фонд України».

3.11. Питання сплати відновної вартості зелених насаджень або укладання охоронного договору на зелені насадження вирішувати відповідно до рішення Київської міської ради від 27 жовтня 2011 року № 384/6600 «Про затвердження Порядку видалення зелених насаджень на території міста Києва» (із змінами і доповненнями).

3.12. Сплатити безпідставно збережені кошти за користування земельною ділянкою з моменту набуття права власності на об'єкт нерухомого майна, розташованого на ній, до моменту реєстрації права оренди на земельну ділянку у Державному реєстрі речових прав на нерухоме майно на підставі розрахунку Департаменту земельних ресурсів виконавчого органу Київської міської ради (Київської міської державної адміністрації).

4. Департаменту земельних ресурсів виконавчого органу Київської міської ради (Київської міської державної адміністрації) вжити організаційно-правових заходів, щодо виконання підпункту 3.12 пункту 3 цього рішення.

5. Попередити землекористувача, що використання земельної ділянки не за цільовим призначенням тягне за собою припинення права користування нею відповідно до вимог статей 141, 143 Земельного кодексу України.

6. Дане рішення набирає чинності і вважається доведеним до відома заявника з дня його оприлюднення на офіційному вебсайті Київської міської ради та втрачає чинність через дванадцять місяців, у разі якщо протягом цього строку не укладений відповідний договір оренди земельної ділянки.

7. Контроль за виконанням цього рішення покласти на постійну комісію Київської міської ради з питань архітектури, містопланування та земельних відносин.

Київський міський голова

Віталій КЛИЧКО

ПОДАННЯ:

Заступник голови
Київської міської державної адміністрації
з питань здійснення самоврядних повноважень

Петро ОЛЕНИЧ

Директор Департаменту земельних ресурсів
виконавчого органу Київської міської ради
(Київської міської державної адміністрації)

Валентина ПЕЛИХ

Начальник юридичного управління
Департаменту земельних ресурсів
виконавчого органу Київської міської ради
(Київської міської державної адміністрації)

Дмитро РАДЗІЄВСЬКИЙ

ПОГОДЖЕНО:

Постійна комісія Київської міської ради
з питань архітектури, містопланування
та земельних відносин

Голова

Михайло ТЕРЕНТЬЄВ

Секретар

Юрій ФЕДОРЕНКО

Начальник управління правового
забезпечення діяльності
Київської міської ради

Валентина ПОЛОЖИШНИК

ПОЯСНЮВАЛЬНА ЗАПИСКА

№ ПЗН-62370 від 13.02.2024

до проекту рішення Київської міської ради:
**Про передачу ТОВАРИСТВУ З ОБМЕЖЕНОЮ
ВІДПОВІДАЛЬНІСТЮ «ТЕХНО ВАЛДІ» земельної ділянки в
оренду для експлуатації та обслуговування будівель торгівлі на
вул. Академіка Заболотного, 156/2 у Голосіївському районі
міста Києва**

До справи
№ 420397753



1. Юридична особа:

Назва	ТОВАРИСТВО З ОБМЕЖЕНОЮ ВІДПОВІДАЛЬНІСТЮ «ТЕХНО ВАЛДІ»
Перелік засновників (учасників) юридичної особи	БЛЮМІН РОМАН АНДРІЙОВИЧ 04060, м. Київ, вул. Ольжича НІКІШОВА ОЛЬГА СЕРГІЙВНА 09117, Київська обл., м. Біла Церква, вул. Шевченка
Кінцевий бенефіціарний власник (контролер)	БЛЮМІН РОМАН АНДРІЙОВИЧ 04060, м. Київ, вул. Ольжича НІКІШОВА ОЛЬГА СЕРГІЙВНА 09117, Київська обл., м. Біла Церква, вул. Шевченка
Реєстраційний номер:	від 02.02.2024 № 420397753

2. Відомості про земельну ділянку (кадастровий № 8000000000:79:123:0008).

Місце розташування (адреса)	м. Київ, р-н Голосіївський, вул. Академіка Заболотного, 156/2
Площа	0,1961 га
Вид та термін користування	право в процесі оформлення (оренда на 10 років)
Категорія земель	Землі житлової та громадської забудови
Цільове призначення	03.07 для будівництва та обслуговування будівель торгівлі (для експлуатації та обслуговування будівель торгівлі)
Нормативна грошова оцінка (за попереднім розрахунком*)	10 825 603 грн 61 коп.

* Наведені розрахунки нормативної грошової оцінки не є остаточними і будуть уточнені відповідно до вимог чинного законодавства при оформленні права на земельну ділянку.

3. Обґрунтування прийняття рішення.

Відповідно до Земельного кодексу України та Порядку набуття прав на землю із земель комунальної власності у місті Києві, затвердженого рішенням Київської міської ради від 20.04.2017 № 241/2463, Департаментом земельних ресурсів виконавчого органу Київської міської ради (Київської міської державної адміністрації) розроблено проект рішення Київської міської ради.

4. Мета прийняття рішення.

Метою прийняття рішення є забезпечення реалізації встановленого Земельним кодексом України права особи на оформлення права користування на землю.

5. Особливі характеристики ділянки.

<p>Наявність будівель і споруд на ділянці:</p>	<p>На земельній ділянці розташована нежитлова будівля літ. «Д» загальною площею 226,1 кв. м, яка перебуває у власності ТОВАРИСТВА З ОБМЕЖЕНОЮ ВІДПОВІДАЛЬНІСТЮ «ТЕХНО ВАЛДІ», право власності зареєстровано у Державному реєстрі речових прав на нерухоме майно 21.06.2023, номер відомостей про речове право 50760263 (інформація з Державного реєстру речових прав на нерухоме майно від 13.02.2024 № 365646808).</p>
<p>Наявність ДПТ:</p>	<p>Відповідно до детального плану території в районі вулиць Академіка Заболотного, Академіка Лебедева та Метрологічної, затвердженого рішенням Київської міської ради від 21.07.2016 № 827/827, земельна ділянка за функціональним призначенням належить до території середньо- та малоповерхової житлової забудови та частково до території вулиць та доріг.</p> <p>Згідно з листом Департаменту містобудування та архітектури виконавчого органу Київської міської ради (Київської міської державної адміністрації) від 17.10.2023 № 055-8090 заявлена ініціатива відповідає містобудівній документації.</p>
<p>Функціональне призначення згідно з Генпланом:</p>	<p>Відповідно до Генерального плану міста Києва та проекту планування його приміської зони на період до 2020 року, затвердженого рішенням Київської міської ради від 28.03.2002 № 370/1804, земельна ділянка за функціональним призначенням належить переважно до території вулиць і доріг, частково до території середньо- та малоповерхової житлової забудови (існуючі).</p>
<p>Правовий режим:</p>	<p>Земельна ділянка належить до земель комунальної власності територіальної громади міста Києва.</p>
<p>Розташування в зеленій зоні:</p>	<p>Земельна ділянка не входить до зеленої зони.</p>
<p>Інші особливості:</p>	<p>Частина земельної ділянки розташована в межах червоних ліній.</p> <p>Згідно з листом Міністерства культури та інформаційної політики від 13.12.2023 № 06/35/11018-23 земельна ділянка розташована в межах охоронної зони навколо парку-пам'ятки садово-паркового мистецтва загальнодержавного значення – «Феофанія» (скорегована) (V поверховість згідно існуючої поряд забудови) (наказ Міністерства культури і туризму України від 27.08.2007 № 984/0/16-07).</p> <p>За даними Державного земельного кадастру (витяг з Державного земельного кадастру про земельну ділянку від 13.02.2024 № НВ-0000356342024) земельна ділянка розташована в охоронній зоні навколо території та об'єкта природно-заповідного фонду.</p> <p>Згідно з листом Департаменту захисту довкілля та адаптації до зміни клімату виконавчого органу Київської міської ради (Київської міської державної адміністрації) від 26.12.2023 № 077-6649 земельна ділянка не потрапляє в межі території та об'єктів природно-заповідного фонду, земель рекреаційного та лісгосподарського</p>

	<p>призначення.</p> <p>Підпунктом 3.12 пункту 3 проєкту рішення запропоновано з урахуванням існуючої судової практики (постанови Верховного Суду від 18.06.2020 у справі № 925/449/19, від 27.01.2021 у справі № 630/269/16, від 10.02.2021 у справі № 200/8930/18) зобов'язати землекористувача сплатити безпідставно збереженні кошти за користування земельною ділянкою без правостановлюючих документів на підставі статті 1212 Цивільного кодексу України згідно з розрахунком Департаменту земельних ресурсів виконавчого органу Київської міської ради (Київської міської державної адміністрації).</p> <p>Зазначасмо, що Департамент земельних ресурсів не може перебирати на себе повноваження Київської міської ради та приймати рішення про передачу або відмову у передачі в оренду земельної ділянки, оскільки відповідно до пункту 34 частини першої статті 26 Закону України «Про місцеве самоврядування в Україні» та статей 9, 122 Земельного кодексу України такі питання вирішуються виключно на пленарних засіданнях сільської, селищної, міської ради.</p> <p>Зазначене підтверджується, зокрема, рішеннями Верховного Суду від 28.04.2021 у справі № 826/8857/16, від 17.04.2018 у справі № 826/8107/16, від 16.09.2021 у справі № 826/8847/16.</p> <p>Зважаючи на вказане, цей проєкт рішення направляється для подальшого розгляду Київською міською радою відповідно до її Регламенту.</p>
--	---

6. Стан нормативно-правової бази у даній сфері правового регулювання.

Загальні засади та порядок передачі земельних ділянок у користування зацікавленим особам визначено Земельним кодексом України та Порядком набуття прав на землю із земель комунальної власності у місті Києві, затвердженим рішенням Київської міської ради від 20.04.2017 № 241/2463.

Проєкт рішення не містить інформації з обмеженим доступом у розумінні статті 6 Закону України «Про доступ до публічної інформації».

Проєкт рішення не стосується прав і соціальної захищеності осіб з інвалідністю та не матиме впливу на життєдіяльність цієї категорії.

7. Фінансово-економічне обґрунтування.

Реалізація рішення не потребує додаткових витрат міського бюджету.

Відповідно до Податкового кодексу України, Закону України «Про оренду землі» та рішення Київської міської ради 14.12.2023 № 7531/7572 «Про бюджет міста Києва на 2024 рік» орієнтовний розмір річної орендної плати складатиме: **1 299 072 грн 43 коп. (12 %)**.

8. Прогноз соціально-економічних та інших наслідків прийняття рішення.

Наслідками прийняття розробленого проєкту рішення стане реалізація зацікавленою особою своїх прав щодо користування земельною ділянкою.

Доповідач: директор Департаменту земельних ресурсів **Валентина ПЕЛИХ**.

Директор Департаменту земельних ресурсів

Валентина ПЕЛИХ

Ошман

Код земельної ділянки: 79:123:0008
Площа: 0.1961 га
Адрес земельної ділянки: Голосіївський район, вул. Академіка Заболотного, 156/2
Заявник: ТОВАРИСТВО З ОБМЕЖЕНОЮ ВІДПОВІДАЛЬНІСТЮ "ТЕХНО ВАЛДІ"
Вид та термін користування: оренда
Цільове призначення: 03.07, Для будівництва та обслуговування будівель торгівлі



Sources: Esri, HERE, Garmin, USGS, Intermap, INCREMENT P, NRCan, Esri Japan, METI, Esri China (Hong Kong), Esri Korea, Esri (Thailand), NGCC, (c) OpenStreetMap contributors, and the GIS User Community

ВИТЯГ

з Державного земельного кадастру про земельну ділянку

Номер витягу	НВ-0000356342024
Дата формування	13.02.2024
Строк дії	три місяці з дати формування
Надано на заяву (запит)	Київська міська рада 13.02.2024, ЗВ-8000023172024

Дані, за якими здійснювався пошук інформації у Державному земельному кадастрі

Кадастровий номер земельної ділянки	8000000000:79:123:0008
-------------------------------------	------------------------

Власник (користувач):

Прізвище, власне ім'я, по батькові (за наявності)/найменування	-----
---	-------

Податковий номер	-----
------------------	-------

Унікальний номер запису в Єдиному державному демографічному реєстрі (за наявності)	-----
---	-------

Загальні відомості про земельну ділянку

Кадастровий номер	8000000000:79:123:0008
-------------------	------------------------

Місце розташування (адміністративно-територіальна одиниця)	місто Київ, Голосіївський район, вулиця Академіка Заболотного, 156/2
--	---

Цільове призначення:

Категорія земель	Землі житлової та громадської забудови
------------------	--

Вид цільового призначення земельної ділянки	03.07 Для будівництва та обслуговування будівель торгівлі
--	---

Обліковий номер масиву, до складу якого входить земельна ділянка	-----
---	-------

Обліковий номер території, на якій розташовані земельні ділянки, необхідні для розміщення об'єктів, щодо яких відповідно до закону може здійснюватися примусове відчуження земельних ділянок з мотивів суспільної необхідності, до складу якої входить земельна ділянка	-----
---	-------

Обліковий номер функціональної зони, до складу якої входить земельна ділянка	-----
--	-------



Обліковий номер контуру
об'єкта будівництва та
закінченого будівництвом об'єкта,
розташованого на земельній
ділянці -----
Обліковий номер меліоративної
мережі, складової частини
меліоративної мережі, яка
забезпечує гідротехнічну
меліорацію відповідної земельної
ділянки -----
Обліковий номер об'єкта
інженерної інфраструктури, що
належить до складу відповідної
меліоративної мережі, складової
частини меліоративної мережі -----
Площа земельної ділянки, гектарів 0.1961
Нормативна грошова оцінка,
гривень -----
Дата проведення нормативної
грошової оцінки -----
Скасований кадастровий номер
(номери), у разі коли земельна
ділянка створена в результаті
поділу/об'єднання -----

Відомості про державну реєстрацію земельної ділянки

Інформація про документацію із землеустрою, на підставі якої здійснена державна реєстрація земельної ділянки	Проект землеустрою щодо відведення земельних ділянок, 17.11.2023; Товариство з обмеженою відповідальністю "УКРАЇНСЬКИЙ ЦЕНТР РЕКОНСТРУКЦІЇ ТА РОЗВИТКУ", Дьомочкін Дмитро Петрович
Орган, який зареєстрував земельну ділянку	Відділ № 1 Управління надання адміністративних послуг Головного управління Держгеокадастру у Чернівецькій області
Дата державної реєстрації земельної ділянки	21.12.2023



Відомості про право власності / право постійного користування внесені до Поземельної книги, крім відомостей про речові права, що виникли після 1 січня 2013 року

Вид права	-----
Інформація про власників (користувачів) земельної ділянки	
Прізвище, власне ім'я, по батькові (за наявності)/найменування	-----
Громадянство	-----
Реквізити документа, що посвідчує особу	-----
Податковий номер/номер та серія (за наявності) паспорта фізичної особи	-----
Унікальний номер запису в Єдиному державному демографічному реєстрі (за наявності)	-----
Місце проживання/місцезнаходження	-----
Частка у спільній власності	-----
Документ, який є підставою для виникнення права	-----
Документ, що посвідчує право	-----

Відомості про оренду, суборенду згідно з Державним реєстром земель

Стан відомостей	актуальні
Орендар:	
Прізвище, власне ім'я, по батькові (за наявності)/найменування	-----
Громадянство	-----
Реквізити документа, що посвідчує особу	-----
Податковий номер/номер та серія (за наявності) паспорта фізичної особи	-----
Унікальний номер запису в Єдиному державному демографічному реєстрі (за наявності)	-----
Місце проживання/місцезнаходження	-----



Площа земельної ділянки, -----
переданої в оренду
Орган, що здійснив державну -----
реєстрацію речового права
Дата державної реєстрації речового -----
права
Строк дії речового права -----

Суборендар:

Прізвище, власне ім'я, по батькові -----
(за наявності)/найменування
Громадянство -----
Реквізити документа, що посвідчує -----
особу
Податковий номер/номер та серія -----
(за наявності) паспорта фізичної
особи
Унікальний номер запису -----
в Єдиному державному
демографічному реєстрі (за
наявності)
Місце проживання/
місцезнаходження -----
Площа земельної ділянки (її -----
частини), переданої в суборенду
Обліковий номер частини -----
земельної ділянки, на яку
поширюється дія договору
суборенди
Орган, що здійснив державну -----
реєстрацію речового права
Дата державної реєстрації речового -----
права
Строк дії речового права -----
Додаткові відомості -----

Відомості про земельний сервітут згідно з Державним реєстром земель

Стан відомостей ----- актуальні
Вид сервітуту -----
Площа земельної ділянки (її -----
частини), на яку поширюється дія
сервітуту



Обліковий номер земельної ділянки (її частини), на яку поширюється дія сервітуту	-----
Підстава для встановлення земельного сервітуту	-----
Орган, що здійснив державну реєстрацію сервітуту	-----
Дата державної реєстрації сервітуту	-----
Строк дії сервітуту	-----
Додаткові відомості	-----

Відомості про обмеження у використанні земельної ділянки

Вид обмеження у використанні земельної ділянки	Охоронна зона навколо території та об'єкта природно-заповідного фонду
Обліковий номер частини земельної ділянки, на яку поширюється дія обмеження у використанні земельної ділянки	-----
Площа земельної ділянки (її частини), на яку поширюється дія обмеження	0.1961 гектарів
Підстава для виникнення обмеження у використанні земельної ділянки	Закон України "Про природно-заповідний фонд України" №2456-ХІІ 16.06.1992
Орган, що здійснив державну реєстрацію обмеження	-----
Дата державної реєстрації обмеження	-----
Строк дії обмеження	безстроково
Вид обмеження у використанні земельної ділянки	Охоронна зона навколо (уздовж) об'єкта електрозв'язку
Обліковий номер частини земельної ділянки, на яку поширюється дія обмеження у використанні земельної ділянки	-----
Площа земельної ділянки (її частини), на яку поширюється дія обмеження	0.0151 гектарів
Підстава для виникнення обмеження у використанні земельної ділянки	Закон України "Про затвердження Правил охорони ліній електрозв'язку" №135 29.01.1996



Орган, що здійснив державну реєстрацію обмеження	-----
Дата державної реєстрації обмеження	-----
Строк дії обмеження	безстроково
Вид обмеження у використанні земельної ділянки	Охоронна зона навколо (уздовж) об'єкта енергетичної системи
Обліковий номер частини земельної ділянки, на яку поширюється дія обмеження у використанні земельної ділянки	-----
Площа земельної ділянки (її частини), на яку поширюється дія обмеження	0.0076 гектарів
Підстава для виникнення обмеження у використанні земельної ділянки	Закон Постанова Кабінету Міністрів України "Про затвердження Правил охорони електричних мереж" №1455 27.12.2022
Орган, що здійснив державну реєстрацію обмеження	-----
Дата державної реєстрації обмеження	-----
Строк дії обмеження	безстроково
Вид обмеження у використанні земельної ділянки	Охоронна зона навколо інженерних комунікацій
Обліковий номер частини земельної ділянки, на яку поширюється дія обмеження у використанні земельної ділянки	-----
Площа земельної ділянки (її частини), на яку поширюється дія обмеження	0.0128 гектарів
Підстава для виникнення обмеження у використанні земельної ділянки	Закон Наказ Міністерства регіонального розвитку, будівництва та житлово-комунального господарства України "Про затвердження ДБН В.2.5-74:2013 "Водопостачання. Зовнішні мережі та споруди Основні положення проектування"" №133 08.04.2013
Орган, що здійснив державну реєстрацію обмеження	-----
Дата державної реєстрації обмеження	-----
Строк дії обмеження	безстроково



Вид обмеження у використанні земельної ділянки	Охоронна зона навколо інженерних комунікацій
Обліковий номер частини земельної ділянки, на яку поширюється дія обмеження у використанні земельної ділянки	-----
Площа земельної ділянки (її частини), на яку поширюється дія обмеження	0.0222 гектарів
Підстава для виникнення обмеження у використанні земельної ділянки	Закон Наказ Міністерства регіонального розвитку, будівництва та житлово-комунального господарства України "Про затвердження ДБН В.2.5-75:2013 "Каналізація. Зовнішні мережі та споруди. Основні положення проектування"" №134 08.04.2013
Орган, що здійснив державну реєстрацію обмеження	-----
Дата державної реєстрації обмеження	-----
Строк дії обмеження	безстроково
Вид обмеження у використанні земельної ділянки	Санітарно-захисна зона навколо об'єкта
Обліковий номер частини земельної ділянки, на яку поширюється дія обмеження у використанні земельної ділянки	-----
Площа земельної ділянки (її частини), на яку поширюється дія обмеження	0.0280 гектарів
Підстава для виникнення обмеження у використанні земельної ділянки	Закон Наказ Міністерства охорони здоров'я України "Про затвердження Державних санітарних правил планування та забудови населених пунктів" №173 19.06.1996
Орган, що здійснив державну реєстрацію обмеження	-----
Дата державної реєстрації обмеження	-----
Строк дії обмеження	безстроково
Вид обмеження у використанні земельної ділянки	Території в червоних лініях
Обліковий номер частини земельної ділянки, на яку поширюється дія обмеження у використанні земельної ділянки	-----



Площа земельної ділянки (її частини), на яку поширюється дія обмеження	0.0951 гектарів
Підстава для виникнення обмеження у використанні земельної ділянки	Закон України "Про автомобільні дороги" №2862-IV 08.09.2005
Орган, що здійснив державну реєстрацію обмеження	-----
Дата державної реєстрації обмеження	-----
Строк дії обмеження	безстроково
Вид обмеження у використанні земельної ділянки	Поверхня обмеження забудови
Обліковий номер частини земельної ділянки, на яку поширюється дія обмеження у використанні земельної ділянки	-----
Площа земельної ділянки (її частини), на яку поширюється дія обмеження	0.1961 гектарів
Підстава для виникнення обмеження у використанні земельної ділянки	Закон Повітряний кодекс України №3393-VI 19.05.2011
Орган, що здійснив державну реєстрацію обмеження	-----
Дата державної реєстрації обмеження	-----
Строк дії обмеження	безстроково
Вид обмеження у використанні земельної ділянки	Смуга повітряних підходів
Обліковий номер частини земельної ділянки, на яку поширюється дія обмеження у використанні земельної ділянки	-----
Площа земельної ділянки (її частини), на яку поширюється дія обмеження	0.1961 гектарів
Підстава для виникнення обмеження у використанні земельної ділянки	Закон Повітряний кодекс України № 3393-VI 19.05.2011
Орган, що здійснив державну реєстрацію обмеження	-----



Дата державної реєстрації обмеження	-----
Строк дії обмеження	безстроково
Вид обмеження у використанні земельної ділянки	Історичні ареали населених місць
Обліковий номер частини земельної ділянки, на яку поширюється дія обмеження у використанні земельної ділянки	-----
Площа земельної ділянки (її частини), на яку поширюється дія обмеження	0.1961 гектарів
Підстава для виникнення обмеження у використанні земельної ділянки	Закон Наказ Міністерства культури та інформаційної політики України "Про затвердження меж та режимів використання території історичних ареалів міста Києва" №599 02.08.2021
Орган, що здійснив державну реєстрацію обмеження	-----
Дата державної реєстрації обмеження	-----
Строк дії обмеження	безстроково

Інформація про документи, на підставі яких відомості про обмеження у використанні земель внесені до Державного земельного кадастру

Реквізити заяви про державну реєстрацію обмеження у використанні земель	-----
Прізвище, власне ім'я та по батькові (за наявності)/ найменування заявника	-----
Інформація про документи, на підставі яких внесені відомості про обмеження у використанні земель	-----

Відомості про заходи щодо охорони земель і ґрунтів

Назва та напрям заходу	-----
Площа	-----
Товщина родючого шару ґрунту, у тому числі об'єм ґрунтової маси	-----
Кошторисна вартість запроєктованих робіт	-----
Строки проведення	-----



Інформація про документи, -----
на підставі яких передбачено
здійснення заходу щодо охорони
земель і ґрунтів

Відомості про ділянки надр, надані у користування відповідно до спеціальних дозволів на користування надрами та актів про надання гірничих відводів, одержаних в порядку інформаційної взаємодії між Державним земельним кадастром, Держгеонадрами та Держпраці (за наявності)

Реєстраційний номер спеціального -----
дозволу на користування надрами

Дата видачі спеціального дозволу -----
на користування надрами

Підстава для надання спеціального -----
дозволу на користування надрами

Вид користування надрами -----

Відомості про ділянку надр, що -----
надається у користування

Площа ділянки надр, що надається -----
у користування

Вид корисної копалини -----

Відомості про особу, якій
надано спеціальний дозвіл на
користування надрами:

Прізвище, власне ім'я та -----
по батькові (за наявності)/
найменування

Реєстраційний номер облікової -----
картки платника податків/ серія
(за наявності) та номер паспорта
фізичної особи/код згідно з
ЄДРПОУ

Строк дії спеціального дозволу на -----
користування надрами

Документ, який засвідчує надання -----
гірничого відводу

Відомості про користувача
гірничого відводу (за наявності)

Найменування/ прізвище, власне -----
ім'я та по батькові (за наявності)

Мета надання гірничого відводу -----

Площа проекції гірничого відводу -----



Строк дії акта про надання
гірничого відводу -----



Додаток
до витягу з Державного земельного кадастру
про земельну ділянку
від 13.02.2024 р. № НВ-0000356342024

Кадастровий номер земельної ділянки 8000000000:79:123:0008

КАДАСТРОВИЙ ПЛАН ЗЕМЕЛЬНОЇ ДІЛЯНКИ

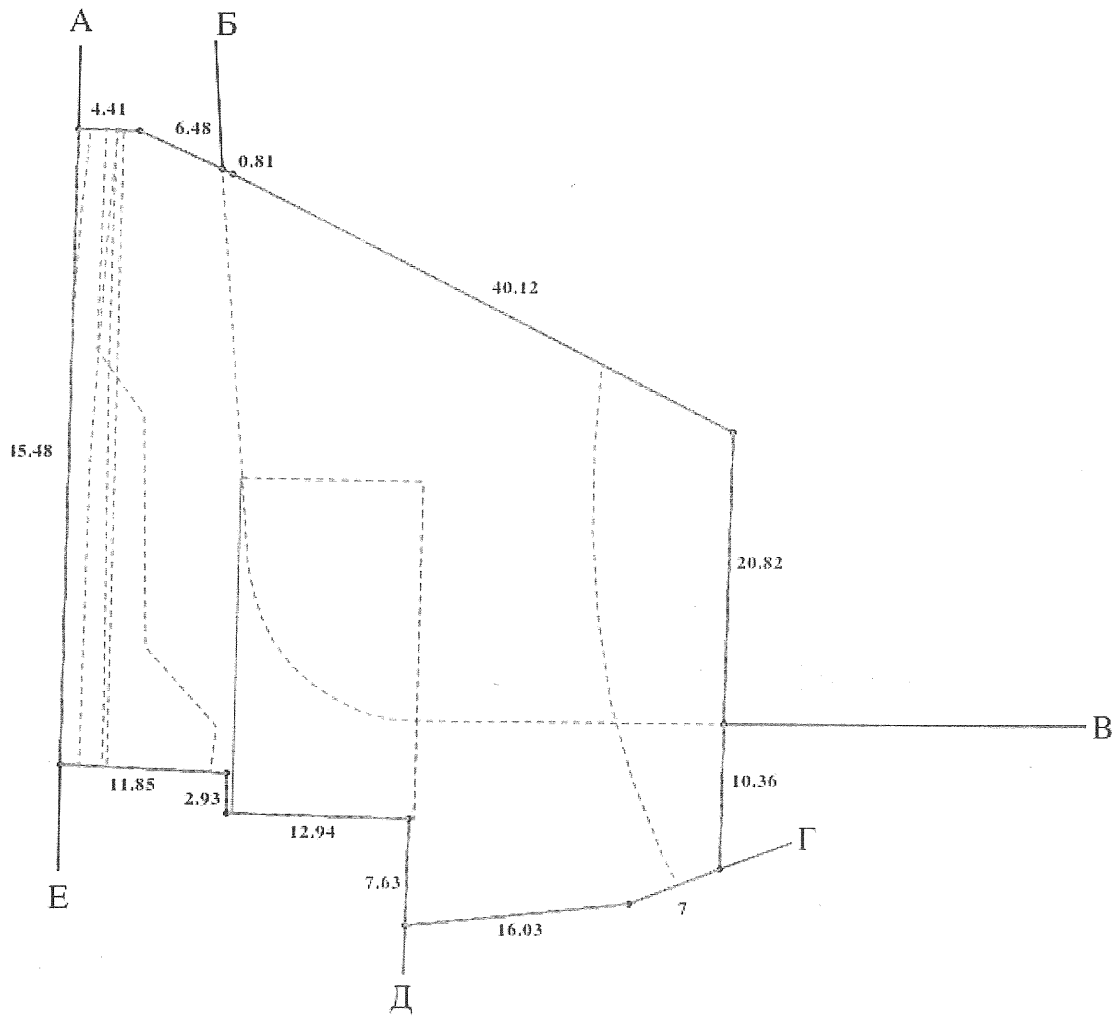

Масштаб 1: 500



Умовні позначення:

Опис меж:

Від А до Б НАЦІОНАЛЬНА АКАДЕМІЯ НАУК
УКРАЇНИ (8000000000:79:123:0004);

Від Б до В землі, не надані у власність або
постійне користування в межах населених пунктів
(8000000000:79:123:0025);

Від В до Г землі, не надані у власність або
постійне користування в межах населених пунктів
(8000000000:79:123:0007);

Від Г до Д Держава в особі Національної академії наук
України (8000000000:79:123:0014);

Від Д до Е землі, не надані у власність або постійне
користування в межах населених пунктів;

Від Е до А землі загального користування (вул. Академ
Лебедева) (8000000000:79:122:0006);



КООРДИНАТИ ПОВОРОТНИХ ТОЧОК МЕЖ ЗЕМЕЛЬНОЇ ДІЛЯНКИ

Номер точки	Назва точки	Відстань (метрів)	Координати (м)	
			X	Y

Місце розташування		місто Київ, Голосіївський район, вулиця Академіка Заболотного, 156/2
Цільове призначення	Категорія земель	Землі житлової та громадської забудови
	Код цільового призначення	03.07 Для будівництва та обслуговування будівель торгівлі
Площа, гектарів		0.1961
Відомості про перенесення в натуру (на місцевість) меж	охоронних зон, прибережних захисних смуг і пляжних зон, зон санітарної охорони, санітарно-захисних зон і зон особливого режиму використання земель (за наявності)	-----
	земельної ділянки (у разі формування земельної ділянки)	-----
	частини земельної ділянки, на якій може проводитися гідротехнічна меліорація (за наявності)	-----
Відомості про контури об'єктів нерухомого майна, меліоративних мереж, складових частин меліоративних мереж та точки водовиділу, розташовані на земельній ділянці (за наявності)		-----
Відомості про встановлені межові знаки (у разі формування земельної ділянки)		-----

Розробник документації із землеустрою:

Товариство з обмеженою відповідальністю
"УКРАЇНСЬКИЙ ЦЕНТР РЕКОНСТРУКЦІЇ
ТА РОЗВИТКУ", Дьомочкін Дмитро Петрович

(прізвище, власне ім'я, по батькові (за наявності) фізичної особи / найменування юридичної особи)



ЕКСПЛІКАЦІЯ ЗЕМЕЛЬНИХ УГІДЬ

Всього земель, га	У тому числі за земельними угіддями, га:	
	Землі під соціально-культурними об'єктами	Землі під соціально-культурними об'єктами
1	2	3
Площа земельної ділянки, га 0.1961	0.0309	0.1652





**Заступник міського голови –
секретар Київської міської ради**

Терентьеву М. О.
Положишник В. О.

Прошу розглянути проєкт рішення від 16.02.2024
№ 08/231- 231/ПР в установленому порядку.

Омельченко А. В.

Для контролю за проходженням та тиражування.

Лавтасеву Т.О.

Володимир БОНДАРЕНКО

“16” лютого 2024 року
№ 08/231 - 231/ПР

08/231-231/ПР
16. 02. 2024



УКРАЇНА

ВИКОНАВЧИЙ ОРГАН КИЇВСЬКОЇ МІСЬКОЇ РАДИ
(КИЇВСЬКА МІСЬКА ДЕРЖАВНА АДМІНІСТРАЦІЯ)

ДЕПАРТАМЕНТ ЗЕМЕЛЬНИХ РЕСУРСІВ

вул. Хрещатик, 32-а, м. Київ, 01001 тел. (044) 202 78 15

Контактний центр міста Києва (044) 15 51 E-mail: kyivland@kyivcity.gov.ua Код ЄДРПОУ 26199097

16. 02. 2024 № 05715-СЛ-62370

Заступнику міського голови-
секретарю Київської міської ради
Володимиру БОНДАРЕНКУ

Шановний Володимире Володимировичу!

Департамент земельних ресурсів виконавчого органу Київської міської ради (Київської міської державної адміністрації) відповідно до пункту 3 статті 26 Регламенту Київської міської ради, затвердженого рішенням Київської міської ради від 04.11.2021 № 3135/3176, направляє проєкт рішення Київської міської ради «Про передачу ТОВАРИСТВУ З ОБМЕЖЕНОЮ ВІДПОВІДАЛЬНІСТЮ «ТЕХНО ВАЛДІ» земельної ділянки в оренду для експлуатації та обслуговування будівель торгівлі на вул. Академіка Заболотного, 156/2 у Голосіївському районі міста Києва» (справа № 420397753) для подальшого опрацювання.

Додатки:

- проєкт рішення Київської міської ради до справи № 420397753 на 3 арк. в 1 примірнику;
- пояснювальна записка до справи № 420397753 на 3 арк. в 1 примірнику;
- витяг з бази даних міського земельного кадастру на 1 арк. в 1 примірнику;
- матеріали супутникової фотозйомки на 1 арк. в 1 примірнику;
- заява від 01.02.2024 № 72361-00258129-031-03 на 1 арк. в 1 примірнику;
- проєкт землеустрою щодо відведення земельної ділянки 1 книга в 1 примірнику.

З повагою

Директор

Валентина ПЕЛИХ

Текст проєкту рішення у паперовому вигляді відповідає проєкту в електронному вигляді на USB носії.

**В. о. начальника четвертого відділу
управління землеустрою
Департаменту земельних ресурсів
виконавчого органу Київської міської ради
(Київської міської державної адміністрації)**

Оксана Шинкарчук

Оксана ШИНКАРЧУК